

AGITATORI FLUIDI



Agitatori pneumatici

Fusto 55 galloni



- Fissaggio a staffa o flangiato
- Lunghezza frusta a richiesta
- Adattabile a qualsiasi cisterna standard o personalizzata
- Potenze fino a 3,6 Kw (5 HP)
- Eliche di vari materiali e forme
- Possibilità di applicare riduttori (velocità lente)

Scioglie i sedimenti sul fondo del fusto. Si installa facilmente sul bordo del fusto. Ideale per le alte viscosità.

L'agitatore pneumatico per fusto è stato progettato per mantenere in movimento liquidi come vernici, mastici a base acqua, PVC liquidi ecc. per impedire che i pigmenti si depositino sul fondo. La comoda staffa su cui poggia l'agitatore si avvita sul bordo del fusto e consente di passare rapidamente da un fusto all'altro. L'agitatore monta un'elica bipala in alluminio, ma per materiali particolarmente densi ne può montare un'altra sia a metà dell'asta che sopra la prima. L'agitatore può anche montare un'elica centrifuga. Viene costruito in potenze fino a 3,6 Kw. e in diversi montaggi.

Modello	Potenza KW (HP)*	N.giri max	Press. max	Consumo Aria max	Ingresso aria	Peso
KW-025	0,25 KW (0,33)	7600 g/min	6,2 bar	500 lt/min	1/8	3
KW-067	0,67 KW (0,9)	3000 g/min	6,2 bar	720 lt/min	1/4	4
KW-11	1,1 KW (1,5)	3000 g/min	6,2 bar	2000 lt/min	1/4	9
KW-27	2,7 KW (3,6)	3000 g/min	6,2 bar	3400 lt/min	1/2	13
KW-36	3,6 KW (4,8)	2500 g/min	6,2 bar	4300 lt/min	1/2	20

Eliche disponibili pagine seguente>>>>



ASE s.r.l
Via Cantoniga 11
22100 Como Italy www.ase-web.it
Tel. +39.031.52.50.89
Fax. +39.031.52.60.63



Eliche disponibili standard:

- 1 Coclea per fusti chiusi bocchettone 2" D.80mm (inox)
- 2 Girante chiusa D.120mm. (alluminio)
- 3 Elica tripala D.100mm. (nylon)
- 4 Elica bipala D.160mm. (alluminio e/o inox)

Esecuzioni speciali

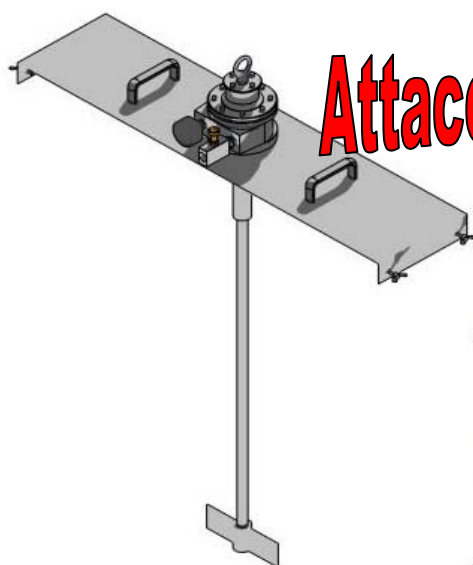

Attacco per cisterna 1000 lit.



ASE s.r.l.
Via Cantoniga 11
22100 Como Italy www.ase-web.it
Tel. +39.031.52.50.89
Fax. +39.031.52.60.63

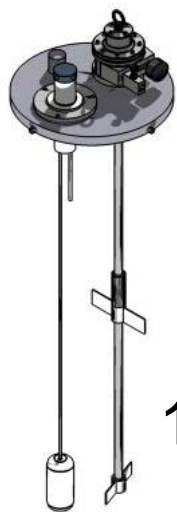

1

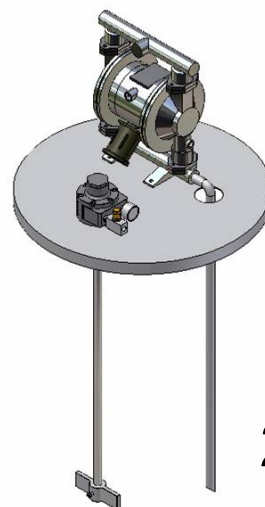

2

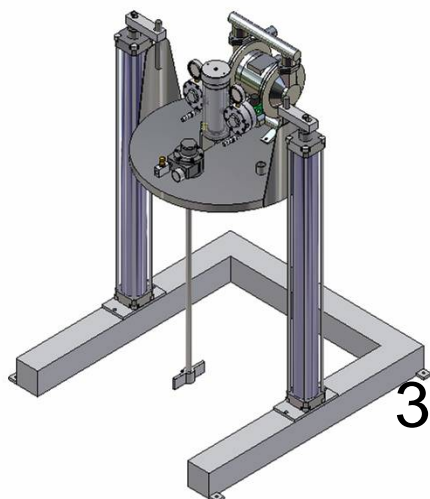

3



4

- 1 Agitatore pneumatico con sensore di livello pneumatico
- 2 Sistema di travaso e agitazione fusto 55 galloni
- 3 Sistema di sollevamento completo di trasferimento agitazione e filtrazione fluidi
- 4 Stoccaggio e agitazione



ASE s.r.l.
Via Cantoniga 11
22100 Como Italy www.ase-web.it
Tel. +39.031.52.50.89
Fax. +39.031.52.60.63

Agitatori elettrici

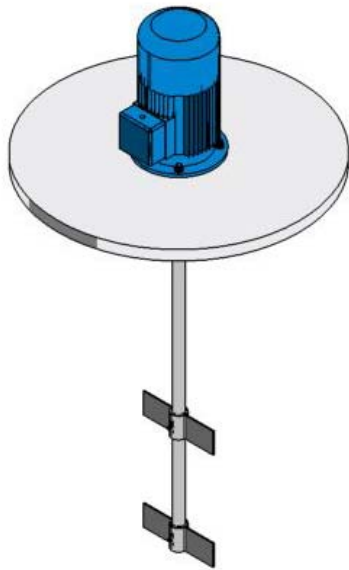

- Fissaggio a flangia.
- Lunghezza frusta a richiesta
- Adattabile a qualsiasi cisterna standard o personalizzata
- Potenze fino a 7,5 Kw (10 HP)
- Eliche di vari materiali e forme
- Possibilità di applicare riduttori (velocità lente)
- Versioni ATEX

Scioglie i sedimenti sul fondo del fusto. Si installa facilmente sul bordo del fusto. Ideale per le alte viscosità.

L'agitatore elettrico per fusto è stato progettato per mantenere in movimento liquidi come vernici, mastici a base acqua, PVC liquidi ecc. per impedire che i pigmenti si depositino sul fondo. L'agitatore monta un'elica bipala in alluminio, ma per materiali particolarmente densi ne può montare un'altra sia a metà dell'asta che sopra la prima. L'agitatore può anche montare un'elica centrifuga. Viene costruito in potenze fino a 3,6 Kw. e in diversi montaggi fissi.



ASE s.r.l.
Via Cantoniga 11
22100 Como Italy www.ase-web.it
Tel. +39.031.52.50.89
Fax. +39.031.52.60.63

Agitatori elettrici

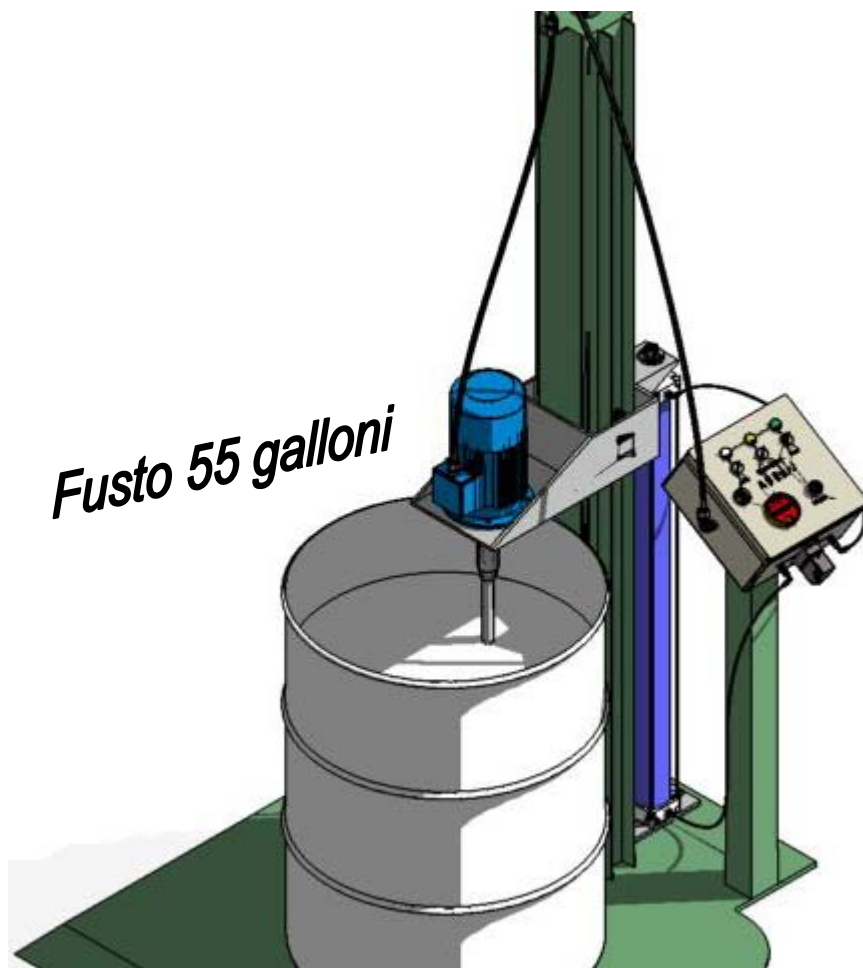

- Elevazione pneumatica
- Lunghezza frusta a richiesta standard per fusto 55 galloni.
- Adattabile a qualsiasi cisterna standard o personalizzata
- Potenze fino a 7,5 Kw (10 HP)
- Eliche di vari materiali e forme
- Possibilità di applicare riduttori (velocità lente)
- Versioni ATEX
- Disponibili anche pneumatici con riduttore



ASE s.r.l.
Via Cantoniga 11
22100 Como Italy www.ase-web.it
Tel. +39.031.52.50.89
Fax. +39.031.52.60.63